

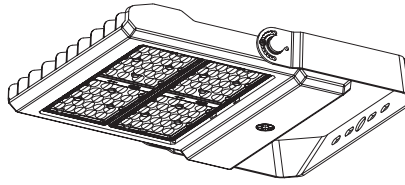

BOX1-XX/XXW/7XX-U-D-Y-XX
BOX2-XXX/XXXW/7XX-U-D-Y-XX



INSTALLATION INSTRUCTIONS BOX Flood Light

SAFETY PRECAUTIONS:

- TO AVOID THE RISK OF FIRE, EXPLOSION, OR ELECTRIC SHOCK, THIS PRODUCT SHOULD BE INSTALLED, INSPECTED, AND MAINTAINED BY A QUALIFIED ELECTRICIAN ONLY, IN ACCORDANCE WITH ALL APPLICABLE ELECTRICAL CODES.
- DO NOT INSTALL ON WOOD SURFACES.
- FOR SUPPLY CONNECTIONS USE WIRE RATED FOR AT LEAST 90°C.

TO AVOID ELECTRIC SHOCK:

- MAKE SURE ELECTRICAL POWER IS OFF BEFORE AND DURING INSTALLATION AND MAINTENANCE.
- LUMINAIRE MUST BE CONNECTED TO A WIRING SYSTEM WITH AN EQUIPMENT-GROUNDING CONDUCTOR.

TO AVOID EXPLOSION:

- MAKE SURE THE SUPPLY VOLTAGE IS THE SAME AS THE RATED LUMINAIRE VOLTAGE.
- DO NOT INSTALL WHERE THE MARKED OPERATING TEMPERATURES EXCEED THE IGNITION TEMPERATURE OF THE HAZARDOUS ATMOSPHERE.
- DO NOT OPERATE IN AMBIENT TEMPERATURES ABOVE THOSE INDICATED ON THE LUMINAIRE NAMEPLATE.
- KEEP LENS TIGHTLY CLOSED WHEN IN OPERATION.

WIRING INSTALLATION:

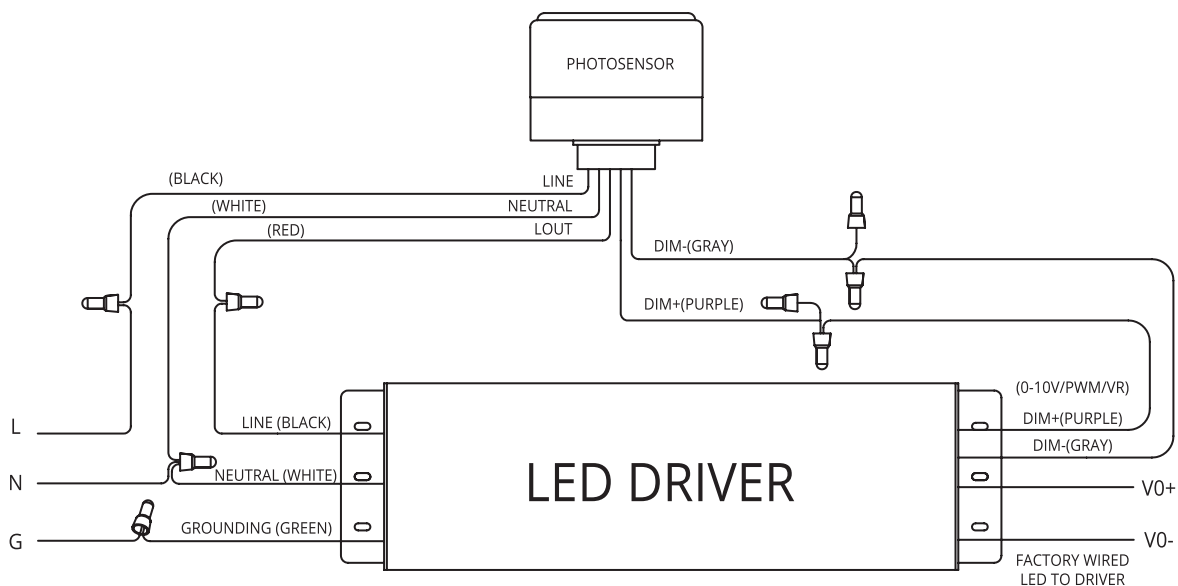

PHOTOSENSOR INSTALLATION:

ALWAYS TURN OFF THE POWER SUPPLY FROM MAIN CIRCUIT BREAKER FIRST!

- INSTALL INCLUDED SHORTING CAP OR PHOTOCELL (OPTIONAL) BEFORE OPERATING.

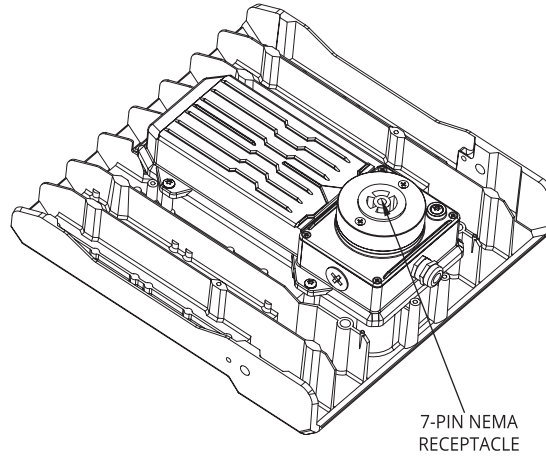

FIXTURE INSTALLATION:

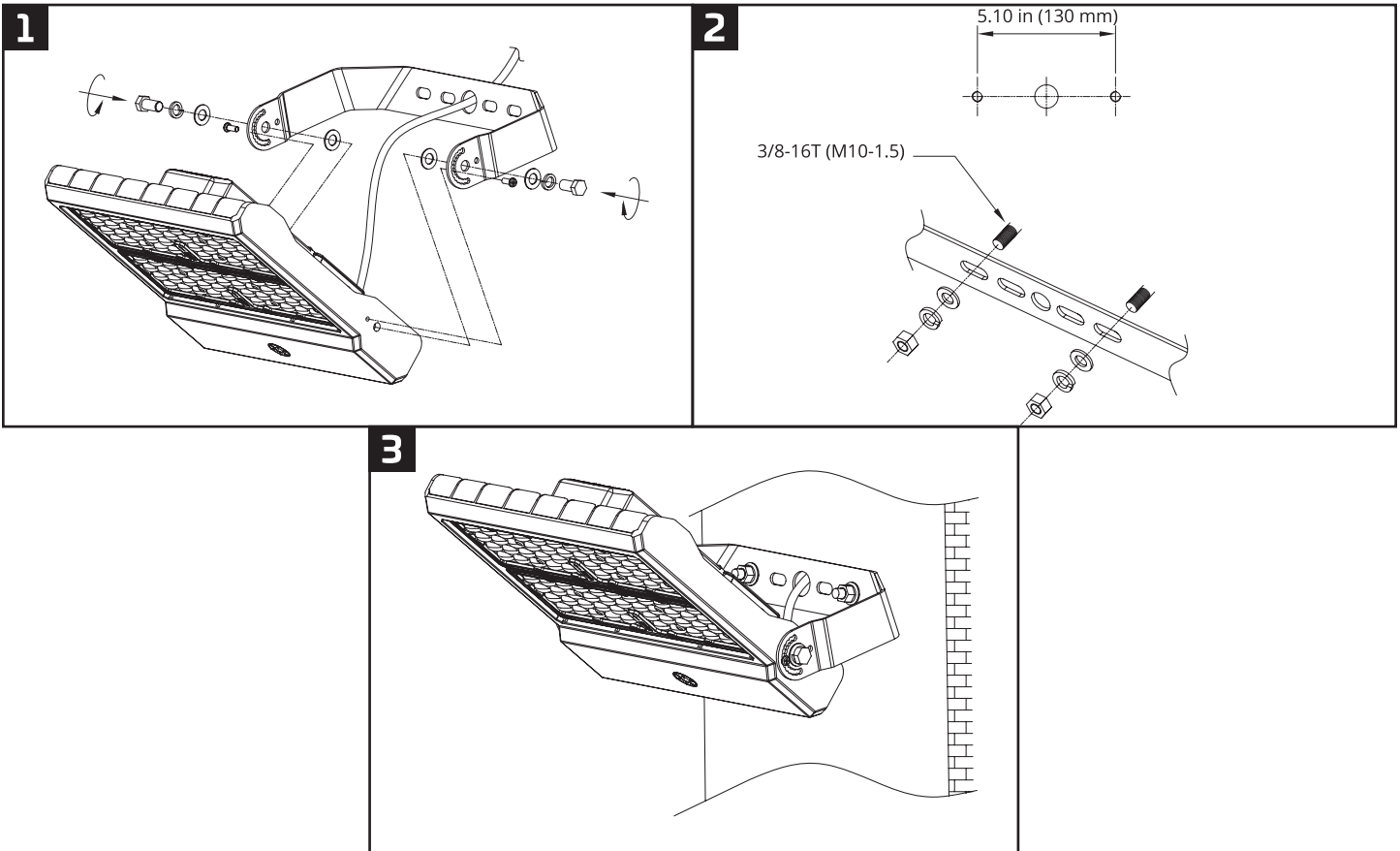



BOX1-XX/XXW/7XX-U-D-Y-BZ
BOX2-XXX/XXXW/7XX-U-D-Y-BZ

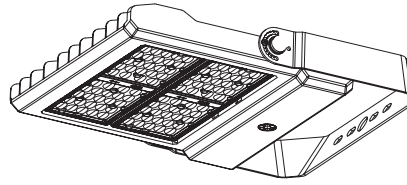

INSTRUCCIONES DE INSTALACIÓN Caja de Lámpara

PRECAUCIONES DE SEGURIDAD:

- PARA EVITAR EL RIESGO DE INCENDIO, EXPLOSIÓN O DESCARGA ELÉCTRICA, ESTE PRODUCTO DEBE INSTALARSE, INSPECCIONARSE Y MANTENERSE ÚNICAMENTE POR UN ELECTRICISTA CALIFICADO, DE ACUERDO CON TODOS LOS CÓDIGOS ELÉCTRICOS APLICABLES.
- NO ES POSIBLE INSTALAR TODOS LOS PRODUCTOS SOBRE MADERA.
- PARA LAS CONEXIONES DE ALIMENTACIÓN, UTILICE CABLES CON UNA TEMPERATURA NOMINAL DE AL MENOS 90°C.

PARA EVITAR DESCARGAS ELÉCTRICAS:

- ASEGÚRESE DE QUE LA ENERGÍA ELÉCTRICA ESTÉ APAGADA ANTES Y DURANTE LA INSTALACIÓN Y EL MANTENIMIENTO.
- LA LÁMPARA DEBE CONECTARSE A UN SISTEMA DE CABLEADO CON UN CONDUCTOR DE PUESTA A TIERRA DEL EQUIPO.

PARA EVITAR UNA EXPLOSIÓN:

- ASEGÚRESE DE QUE LA TENSIÓN DE ALIMENTACIÓN SEA LA MISMA QUE LA TENSIÓN NOMINAL DE LA LÁMPARA.
- NO LO INSTALE DONDE LAS TEMPERATURAS DE FUNCIONAMIENTO MARCADAS EXCEDAN LA TEMPERATURA DE IGNICIÓN DE
- LA ATMÓSFERA PELIGROSA.
- NO UTILIZAR A TEMPERATURAS AMBIENTE SUPERIORES A LAS INDICADAS EN LA PLACA DE CARACTERÍSTICAS DE LA LÁMPARA.
- MANTENGA LA LENTE FIRMEMENTE CERRADA CUANDO ESTÉ EN FUNCIONAMIENTO.

INSTALACIÓN DEL CABLEADO:

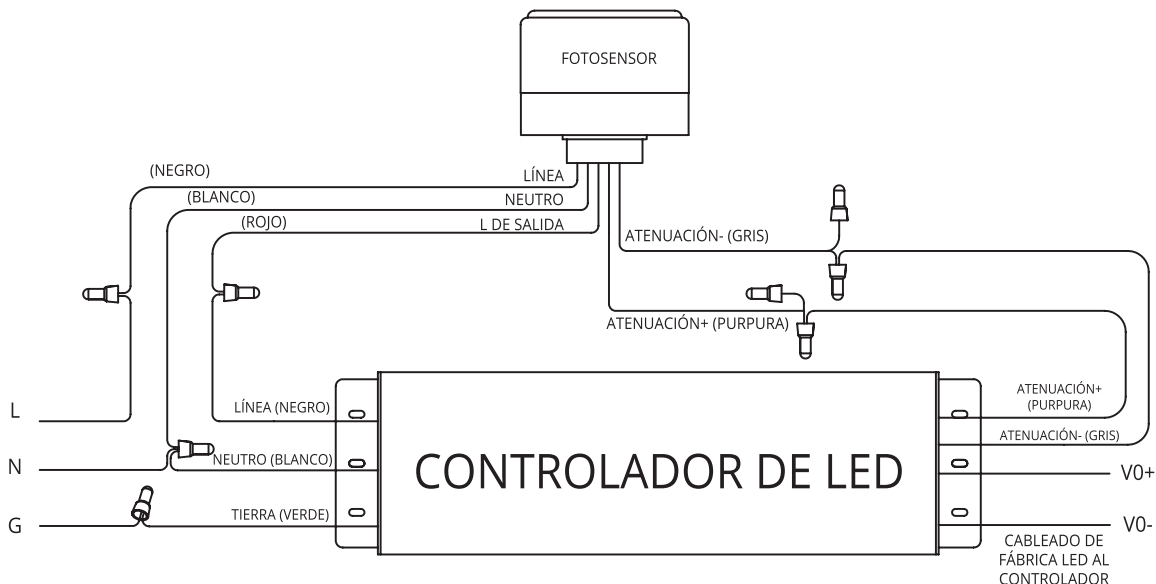

INSTALACIÓN DEL FOTOSENSOR Y EL SENSOR:

¡SIEMPRE DESCONECTE PRIMERO LA FUENTE DE ENERGÍA DEL DISYUNTOR PRINCIPAL!

- INSTALE LA TAPA DE CORTA CORTA INCLUIDA O LA FOTOCÉLULA (OPCIONAL) ANTES DE OPERAR.

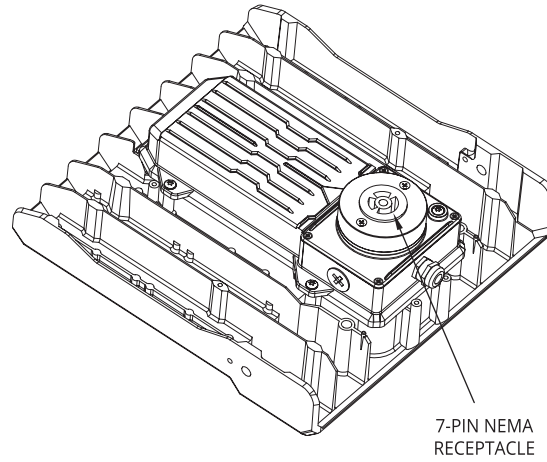

INSTALACIÓN DEL ARTEFACTO:

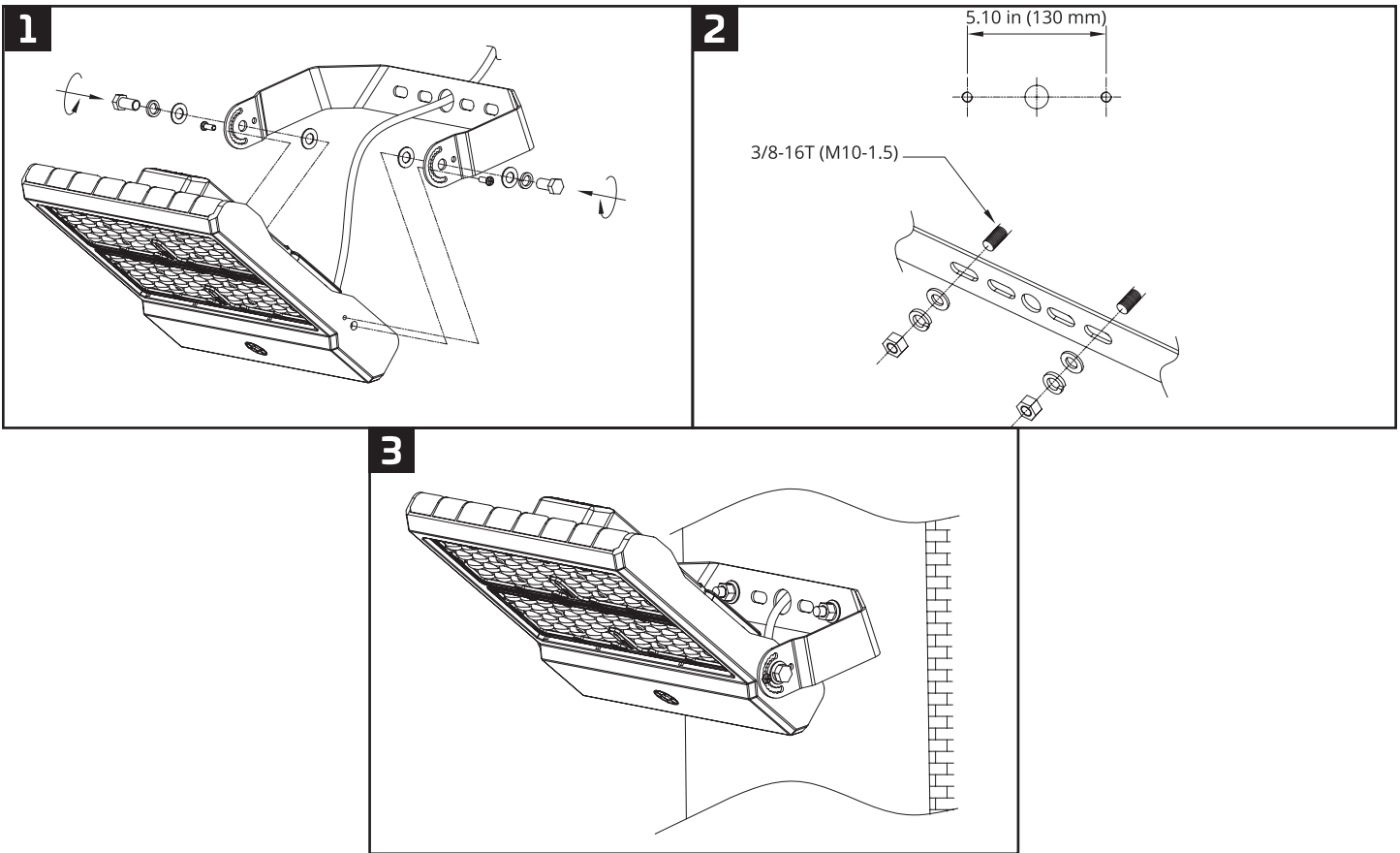



BOX1-XX/XXW/7XX-U-D-Y-BZ
BOX2-XXX/XXXW/7XX-U-D-Y-BZ

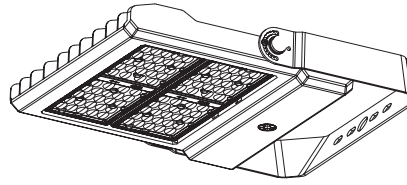

INSTRUCTIONS D'INSTALLATION Projecteur BOX Flood

CONSIGNES DE SÉCURITÉ:

- POUR ÉVITER LES RISQUES D'INCENDIE, D'EXPLOSION OU DE CHOC ÉLECTRIQUE, CE PRODUIT DOIT SEULEMENT ÊTRE INSTALLÉ, INSPECTÉ ET ENTRETENU PAR UN ÉLECTRICIEN QUALIFIÉ, CONFORMÉMENT À TOUS LES CODES DE L'ÉLECTRICITÉ EN VIGUEUR.
- AUCUN DES PRODUITS NE PEUT ÊTRE INSTALLÉ SUR LE BOIS.
- POUR LES RACCORDS D'ALIMENTATION, UTILISER UN CÂBLE APPRUVÉ POUR DES TEMPÉRATURES MINIMALES DE 90 °C.

POUR ÉVITER LES CHOCS ÉLECTRIQUES :

- S'ASSURER QUE L'ALIMENTATION ÉLECTRIQUE EST COUPÉE AVANT ET PENDANT L'INSTALLATION ET L'ENTRETIEN.
- LE LUMINAIRE DOIT ÊTRE CONNECTÉ À UN RÉSEAU DE FILERIE MUNI D'UN CONDUCTEUR DE MISE À LA TERRE.

POUR ÉVITER LES EXPLOSIONS :

- S'ASSURER QUE LA TENSION D'ALIMENTATION EST LA MÊME QUE LA TENSION NOMINALE DU LUMINAIRE.
- NE PAS INSTALLER OÙ LES TEMPÉRATURES D'EXPLOITATION INDIQUÉES DÉPASSENT LA TEMPÉRATURE D'IGNITION DE
- L'ATMOSPHÈRE DANGEREUSE.
- NE PAS FAIRE FONCTIONNER L'APPAREIL À DES TEMPÉRATURES AMBIANTES SUPÉRIEURES À CELLES INDIQUÉES SUR LA PLAQUE SIGNALÉTIQUE.
- TENIR LA LENTILLE BIEN FERMÉE LORSQU'ELLE EST UTILISÉE.

INSTALLATION DU CÂBLAGE:

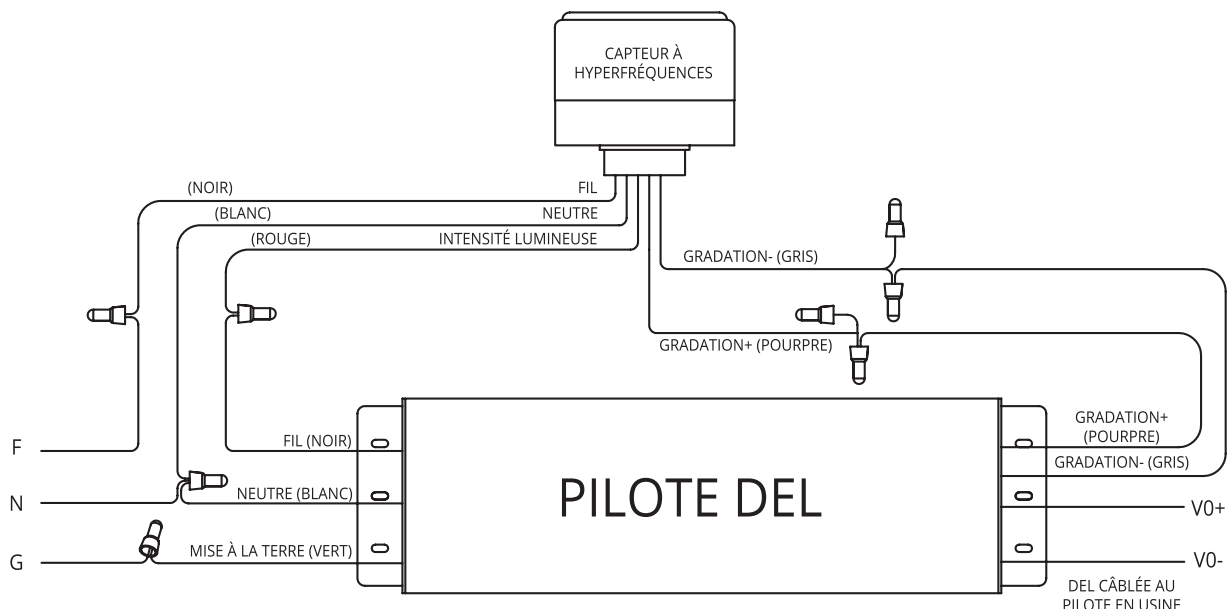

INSTALLATION DU CAPTEUR OPTIQUE:

AVANT TOUTE CHOSE, IL FAUT TOUJOURS COUPER L'ALIMENTATION ÉLECTRIQUE DU DISJONCTEUR PRINCIPAL!

- INSTALLER LE CAPUCHON OU LA PHOTOCELLULE INCLUS (OPTION) AVANT DE COMMENCER.

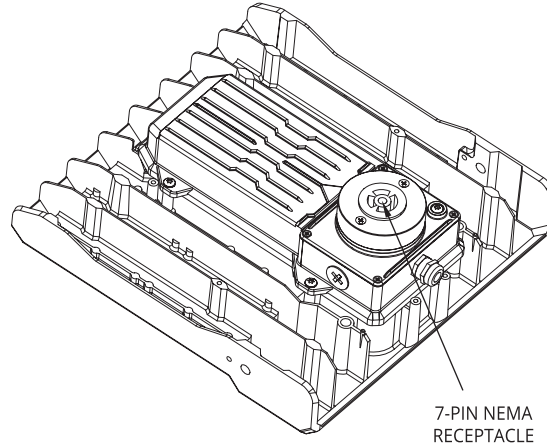

INSTALLATION DU LUMINAIRE:

